

**NX TZ PRO Technische gegevens**

<b>Gewicht</b>
<b>Voedingsspanning</b>
<b>Uitvoeringen</b>
250 mm met voorrits
315 mm zonder voorrits
<b>Cirkelzaag</b>
Snelheid zaagblad
Diameter zaagblad
Zaagdiepte bij 45° / 90° - 250 / 315
Tafelafmetingen
Zaaglengte
Breedte rolwagen
Zaagbreedte parallelaanslag
Motor
<b>Freesas</b>
Snelheid freesas draaistroom
Snelheid freesas wisselstroom
Diameter freesas
Nuttige lengte
Verplaatsing hoogte
Diameter max. werktuig
Motor

**NX TZ PRO Données Techniques**

<b>Poids</b>	395 kg
<b>Tension d'alimentation</b>	230 V Mono / 400 V draaistroom - triphasé
<b>Versions</b>	
250 mm avec inciseur	
315 mm sans inciseur	
<b>Scie circulaire</b>	
Vitesse de rotation lame	4500 T/min. / R.P.M.
Diamètre de la lame	250 x 30 mm - 315 x 30 mm
Hauteur de coupe 45° / 90° - 250 / 315	55 mm / 85 mm - 65 mm / 107 mm
Dimension table	1080 x 410 mm
Longueur de coupe	1600 mm (Optie/Option 2500 mm)
Largeur table coulissante 320 mm	320 mm
Largeur de coupe en parallèle	900 mm
Motor	5 Pk / Cv (S6)
<b>Touple</b>	
Vitesse de rotation en triphasé	2900/4000/6000/7500
Vitesse de rotation en monophasé	2900/4000/6000/7500
Diamètre arbre toupie	30 mm ( Optie/Option 50mm)
Hauteur utile toupie	120 mm
Réglage hauteur	140 mm
Diamètre maximum outil	180 mm
Motor	5 Pk / Cv (S6)

**NX TZ PRO Technische Daten**

<b>Gewicht (netto)</b>
<b>Spannung</b>
<b>Ausführungen</b>
250 mm mit Vorritz
315 ohne Vorritz
<b>Säge</b>
U./min.
Durchmesser Sägeblatt
Schnitttiefe bei 45° / 90° - 250 / 315
Tischabmessungen
Schiebetischlänge
Breite Schiebetisch
Schnittbreite Parallelschlag
Motor
<b>Fräse</b>
U/min. Maschine 400 V
U/min. Maschine 230 V (Einphasig Wechselstrom)
Durchmesser Frässpindel
Aufnahmekapazität Frässpindel
Verstellweg
Abmessungen Tischöffnung
Motor

**NX TZ PRO Technical data**

<b>Weight (net)</b>	395 kg
<b>Tension</b>	230V 1ph / 400 V Drehstrom - 3ph
<b>Versions</b>	
250 mm with scoring unit	
315 without scoring unit	
<b>Saw</b>	
R.P.M.	4500
Diameter saw blade	250 x 30 mm - 315 x 30 mm
Cutting depth at 45° / 90° - 250 / 315	55 mm / 85 mm - 65 mm / 107 mm
Dimensions table	1080 x 410 mm
Length sliding table	1600 mm (Option 2500 mm)
Width sliding table	320 mm
Cutting width parallel fence	900 mm
Motor	5 hp/Ps (S6)
<b>Spindle</b>	
R.P.M. machine 400 V	2900/4000/6000/7500
R.P.M. machine 230 V (single phase)	2900/4000/6000/7500
Diameter spindle arbor	30 mm (Option 50mm)
Capacity spindle arbor	120 mm
Travel	140 mm
Dimensions table opening	180 mm
Motor	5 hp/Ps (S6)

Wijzigingen zonder voorafgaande kennisgeving mogelijk.  
Des modifications sont possibles sans avis préalable.

Modifications possible without previous advise.  
Konstruktionsänderungen vorbehalten.

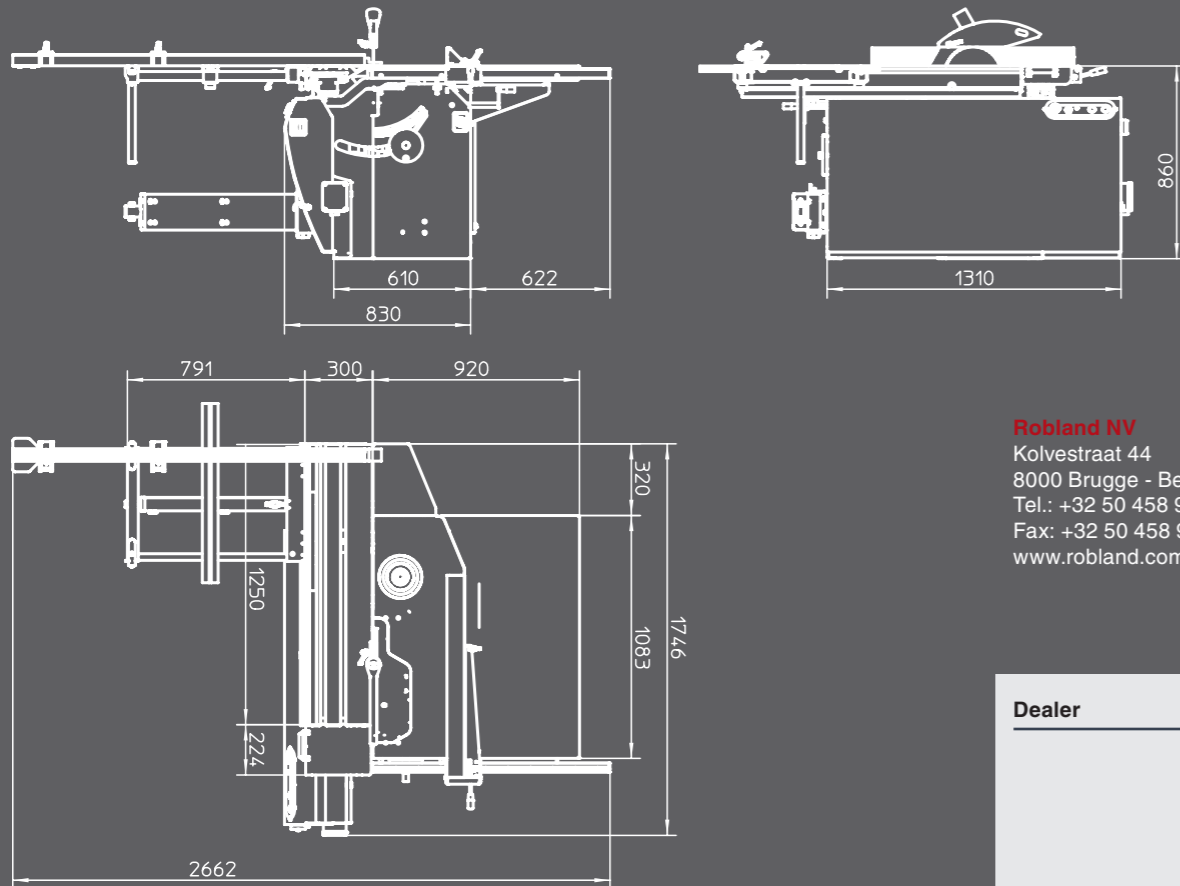

**Robland NV**  
Kolvestraat 44  
8000 Brugge - Belgium  
Tel.: +32 50 458 925  
Fax: +32 50 458 927  
www.robland.com

**NX TZ PRO**

**Dealer**

---



---



---

Nederlands  
Français  
English  
Deutsch

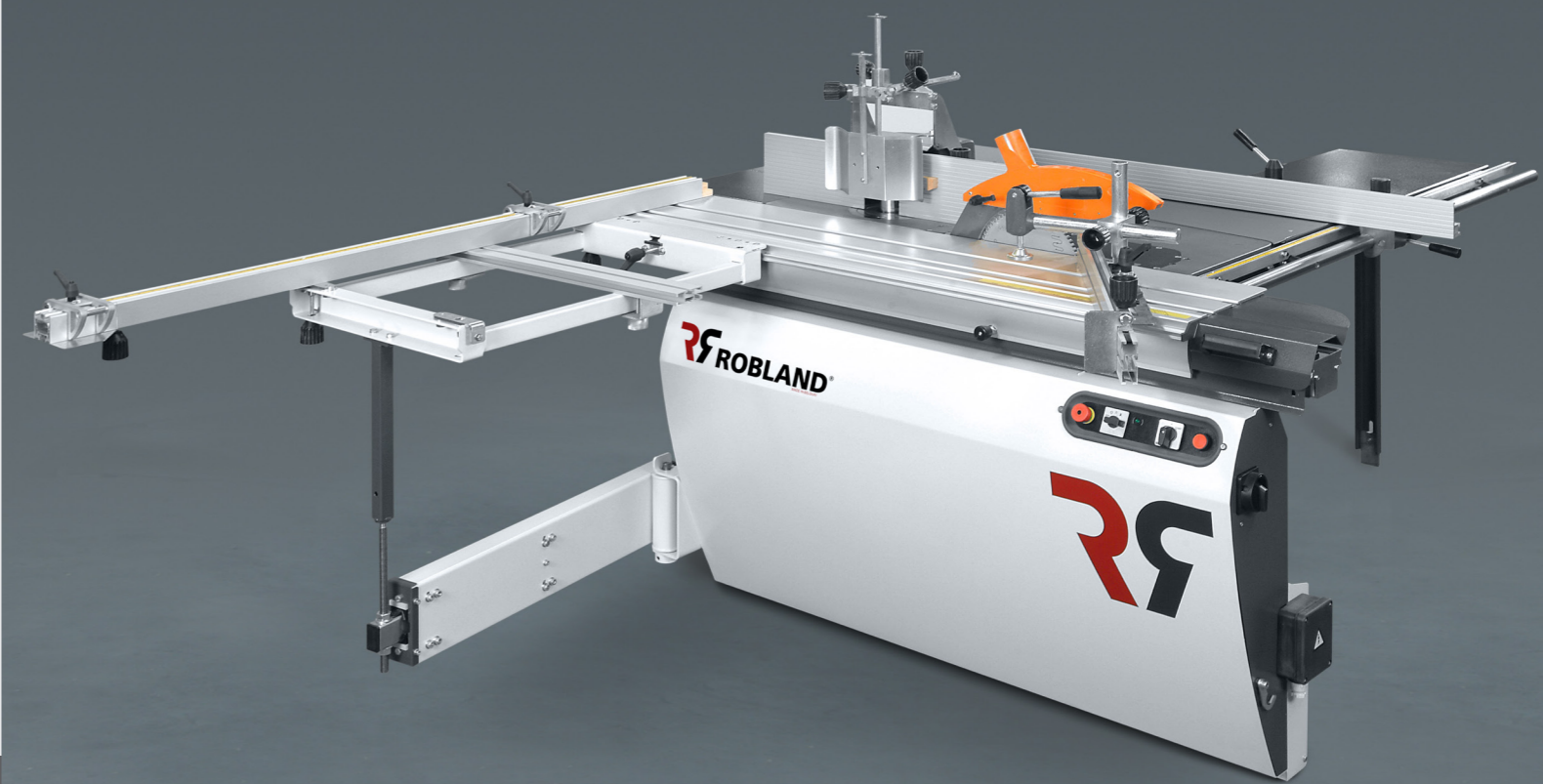



# NX TZ PRO

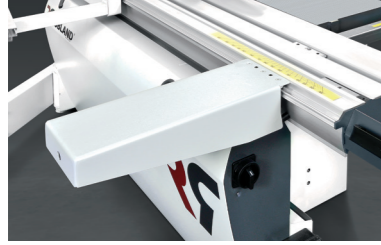

**OPTIE**  
Extra inhaaktafel voor rolwagen.

**OPTION**  
Extra table de support pour chariot.

**OPTION**  
Extra support table for sliding table.

**OPTIE**  
Extra Auflagetisch am Schiebeschlitten.

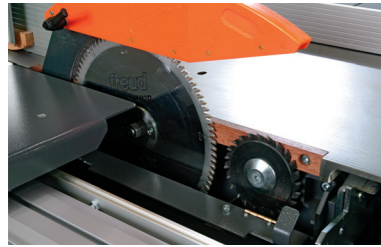

**OPTIE**  
Voorritz op de 250 mm uitvoering.

**OPTION**  
Inciseur sur la version 250 mm.

**OPTION**  
Scoring unit for the 250 mm version.

**OPTION**  
Vorritz bei 250 mm Ausführung.

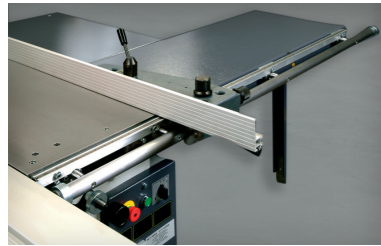

**OPTIE**  
Parallelgeleider met zaagbreedte 1380 mm.

**OPTION**  
guide parallèle, capacité de coupe en parallèle 1380 mm.

**OPTION**  
Parallelenschlag mit Schnittbreite 1380 mm.

**OPTION**  
parallel saw fence, cutting width 1380 mm.

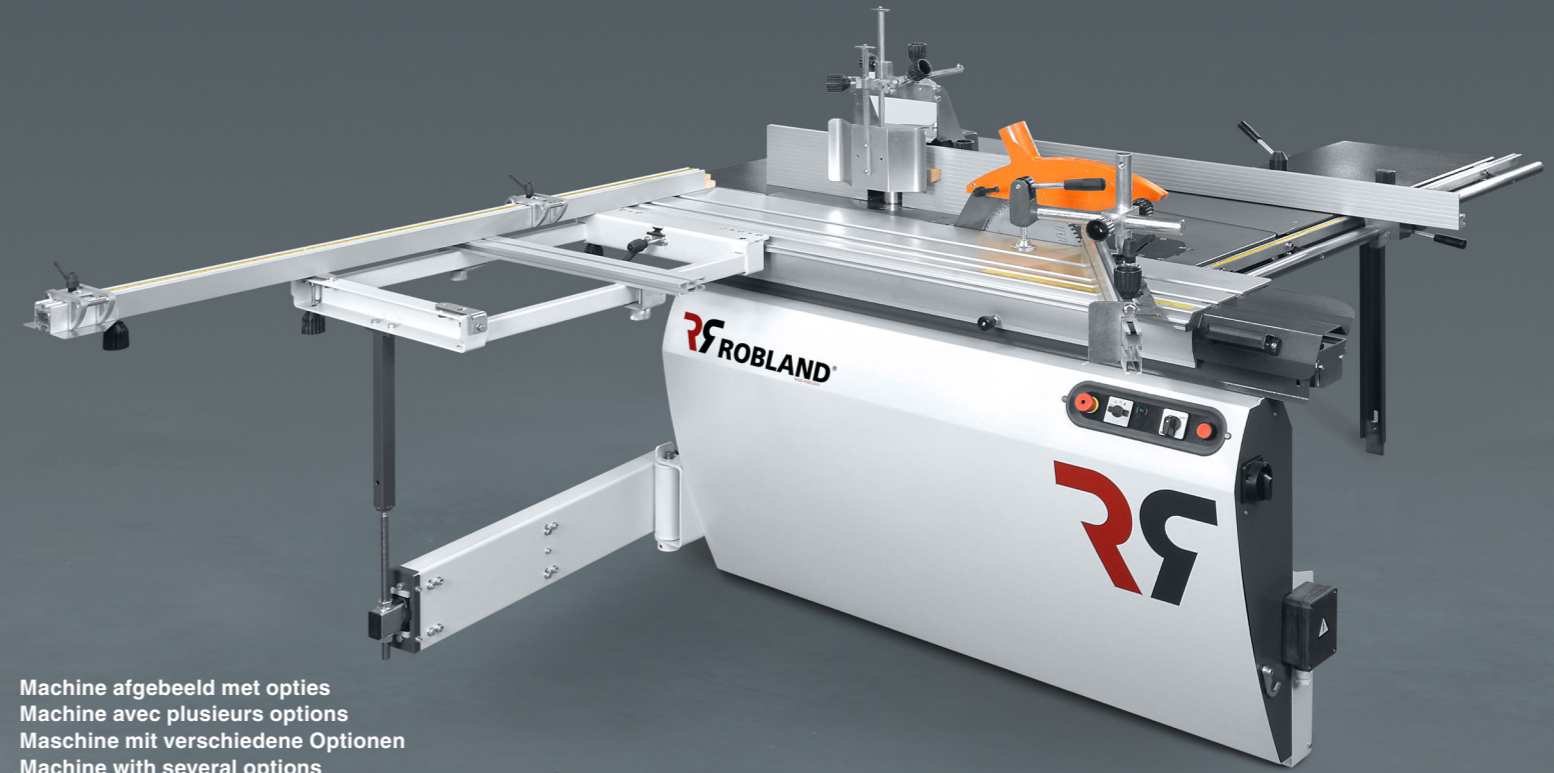

Machine afgebeeld met opties  
Machine avec plusieurs options  
Maschine mit verschiedene Optionen  
Machine with several options



**OPTIE**  
Handwiel met klok voor hoogteregeling freesas.

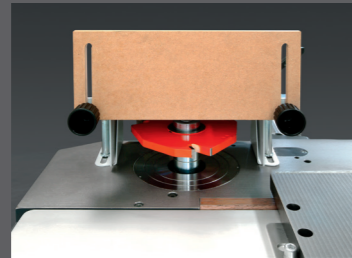

**OPTIE**  
Pennekap met opname-capaciteit van 260 mm diameter.

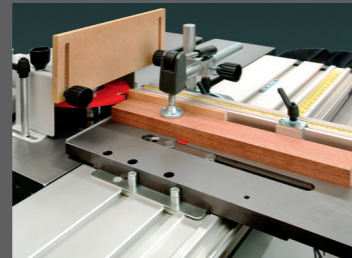

**OPTIE**  
De zware penneplaat met schuininstelbaar aanslagprofiel laat u toe met precisie pennen te slaan.



Standaard op de NX TZ PRO, zware gietijzeren tafelverlenging met wegklapbare steun. voor het aandrijftoestel.



**OPTIE**  
Het wielstel laat u toe met het grootste gemak uw machine te verplaatsen..

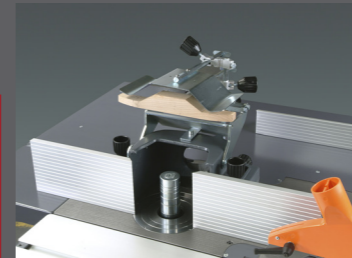

De standaard topas-diameter is 30 mm (optioneel 50 mm), de nuttige opspanlengte is 120 mm, de totale op-en neer koers is 140 mm.



In beide richtingen 2 x 45° schuinstelbare aanslagbalk als standaarduitrusting op de machine.



**STANDAARD**  
De afkorttafel met draaiarm, is uitgerust met een zwaar uitgevoerde aanslag met 2 wegklapbare aanslagen, die u toelaten om met het grootste gemak grote werkstukken te verwerken.

**OPTION**  
Volant avec vernier, réglage l'arbre de toupie.

**OPTION**  
Capot de sécurité de tenonage avec capacité de 260 mm de diamètre.

**OPTION**  
La table à tenonner lourde vous permettra de tenonner en toute sécurité et d'augmenter la rentabilité de votre machine.

Standard sur la NX TZ PRO, extension de table toupie en fonte équipée d'un support d'entraîneur escamotable évitant ainsi le démontage et remontage de l'entraîneur.

**OPTION**  
La système de déplacement vous offre la possibilité de déplacer la machine avec aise.

L'arbre de toupie a un diamètre standard de 30 mm (option 50 mm) et une hauteur utile de 120 mm. Le réglage de la hauteur est de 140 mm.

Guide butée de tronçonnage, inclinable de 2 x 45°, en standard sur la machine.

**STANDARD**  
Le table à tronçonner sur bras télescopique est équipée d'un guide à tronçonner de bonnes dimensions, munie de deux butées renversibles, ainsi vous permettant d'usiner des pièces de grande taille.

**OPTION**  
Digitalablesung (Präzision 1/10 mm) für Parallelenschlag Schnittbreite 1380 mm.

**OPTION**  
Safety hood for tenoning with diameter capacity 260 mm.

**OPTION**  
The heavy duty tenoning table enables you to execute in all safety all tenoning work.

Standard on the NX TZ PRO: cast iron power feed "fold away" support table.

**OPTION**  
With the optical wheelsystem, you can easily move your machine.

Standard spindle diameter is 30 mm (optional 50 mm), the working length is 120 mm. The up-and down stroke is 140 mm.

In both directions 2 x 45° mitre cross-cut fence are standard features on the machine.

**STANDARD**  
The cross-cut table, supported by the telescopic arm, is equipped with a sturdy crosscut fence with 2 flip stops, thus enabling large workpieces to be machined.

**OPTION**  
digital read-out (precision 1/10mm) for parallel saw fence cutting width 1380 mm.

**OPTION**  
Die Zapfenschneid-Schutzhaube ist für Werkzeuge mit max. 260 mm Durchmesser geeignet.

**OPTION**  
Der Hochleistungs-Zapfenschneidstisch ermöglicht die sichere Durchführung aller Zapfenschneidarbeiten.

Standard auf die NX TZ PRO: Grusseisen Tischverlängerung mit Wegschwenk-einrichtung für Vorschubapparat.

**OPTION**  
Mit die Fahrereinrichtung können Sie ganz einfach die maschine umstellen.

Frässpindel mit Standard Durchmesser von 30 mm (Option 50 mm) und einer Werkzeugaufnahme von 120 mm. Höhenverstellbarkeit der Frässpindel 140 mm.

Der Gehrungsanschlag auf dem Rolltisch ist beidseitig bis 45° einstellbar (Standard).

**STANDARD**  
Der Quertisch auf Teleskoparm ist ausgestattet mit einer schverausgeführten stabilen Queranschlag mit 2 Wegklapbare Anschläge. Dies ermöglicht Ihnen die Bearbeitung grosser Werkstücke.